

AUTO

ФИШ

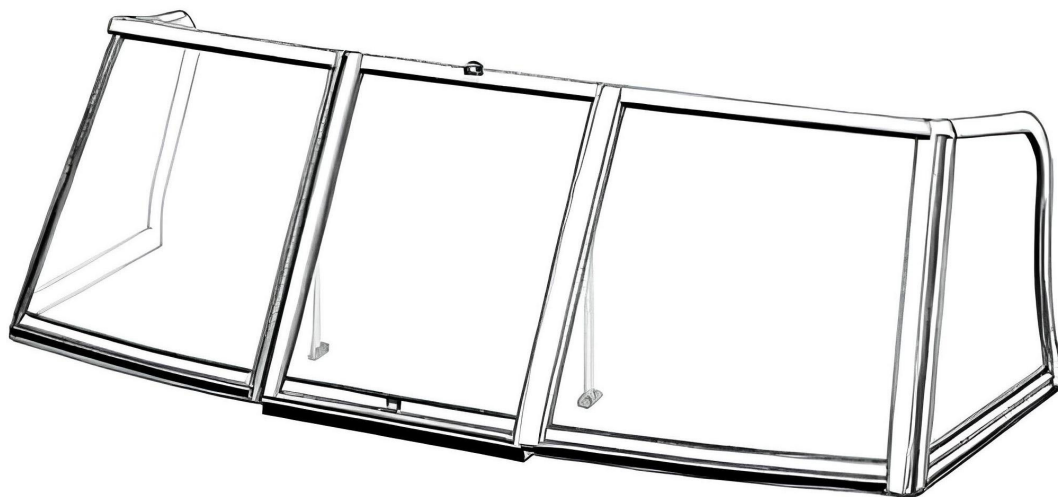

ВОЛЖКАНКА

44 ФИШ



Для лучшего результата работы по установке рекомендуем выполнять вдвоём

В комплект входят:

1. Упорные стойки - 2 шт
2. Саморез 4,2x25 нерж. - 20 шт
3. Заклёпки 4,8x16 оцинк. - 8 шт
4. Отбойник резиновый - 1 шт
5. Уплотнитель EPDM – 8x17 (на петлю калитки)
6. Уплотнитель резиновый под рамку SD-84
7. Уплотнитель резиновый (заглушка паза)

Для осуществления установки рамки понадобится приготовить следующий инструмент:

1. Дрель или шуруповерт (желательно использовать с пластиковым патроном)
2. Сверло 4.8 мм (для установки упорных стоек)
3. Сверло 3.5 мм (для сверления палубы)
4. Нож канцелярский / ножницы
5. Рулетка
6. Карандаш, маркер
7. Шило
8. Отвертка PH 2
9. Обезжириватель
10. Зажимы пластик 2 шт. или струбцины
11. Заклёпочник



При необходимости с лодки необходимо удалить крепления ранее существующей конструкции остекления и обеспечить максимально возможную жёсткость палубы в месте выхода. В большинстве случаев палубу с внутренней стороны необходимо усилить профильной трубой или уголком. У некоторых лодок необходимо усилить торпеду



Перед установкой пожалуйста ознакомьтесь с видеоинструкцией и фотографиями, это облегчит установку, даст общее понимание последовательности шагов и покажет как выглядит правильно установленное изделие. Фото и видео вы можете найти на нашем сайте lodka44.ru или перейти по qr коду ниже

Инструкция



Помните. От правильной установки ветрового стекла зависит надёжность и долговечность конструкции

Желаем лёгкой и точной установки!

Видео инструкция



1

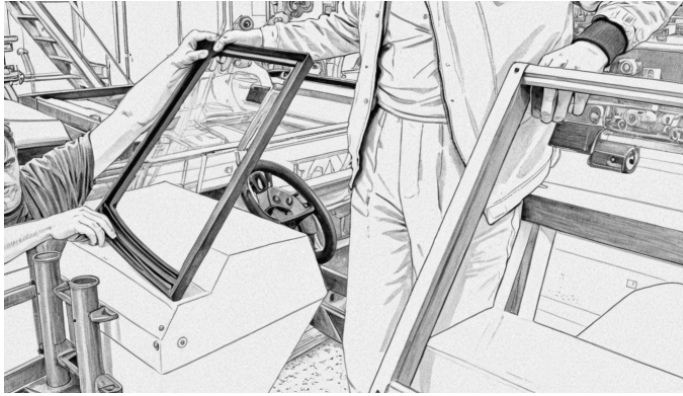

1.1 Для начала установки ветрового стекла необходимо демонтировать заводскую рамку, распаковать новое ветровое стекло и все комплектующие необходимые для установки.

1.2 Соединяем элементы профильной петли и фиксируем калитку.

1.3 Правую и левую часть ветрового стекла устанавливаем на консоли.

2

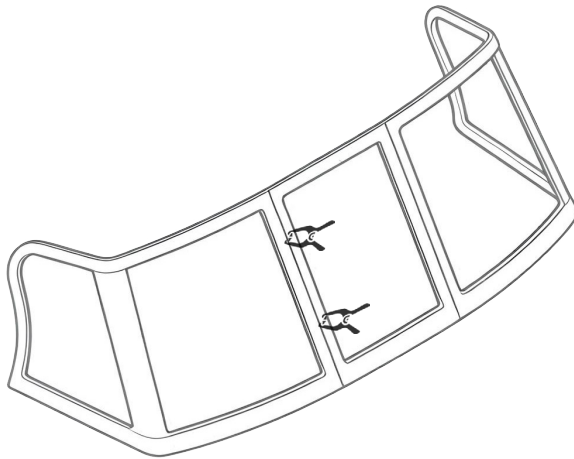

Зафиксируйте створ калитки при помощи струбцин или зажимов обеспечив зазор 3 мм в притворе.

3

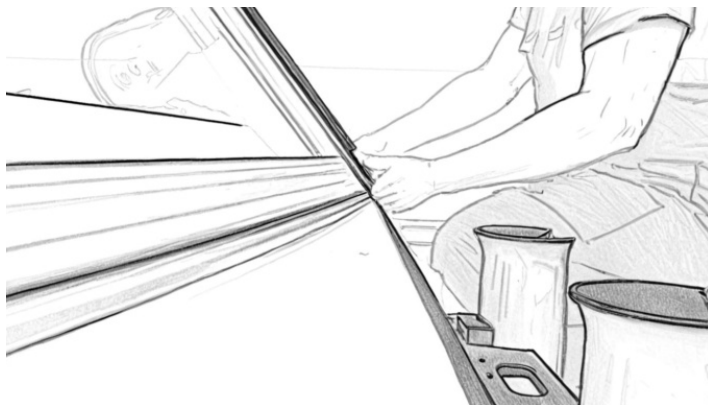

Размещаем ветровое стекло на консолях таким образом, чтоб нижний профиль лобовой части встал как можно ближе к переднему краю консоли.

4

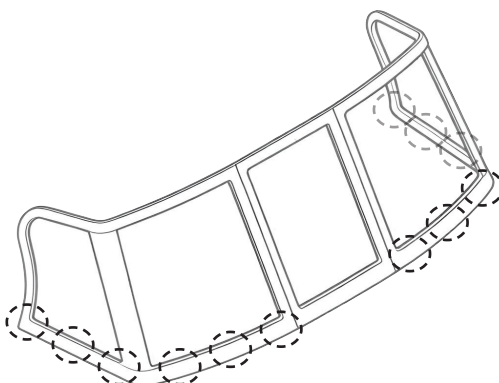

Сквозь отверстия в нижнем профиле рамки, сверлим отверстия в корпусе консолей, в крайних точках лобовой части. То есть около калитки и ближе к углам лобовой части. После чего фиксируем ветровое стекло с помощью саморезов.

5

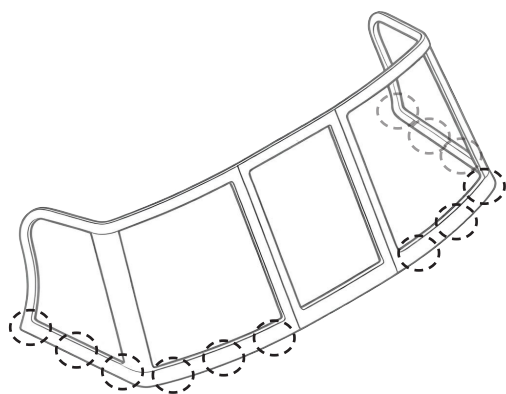
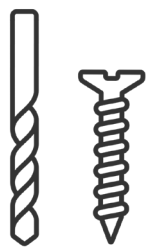

Теперь необходимо установить хвосты боковых элементов рамки тем же способом, предварительно немного поджав боковину, так чтобы она располагалась параллельно коммингсам на консолях.

6

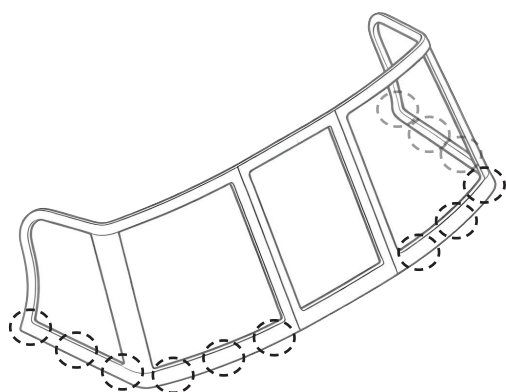

Теперь ветровое стекло зафиксировано по крайним точкам, что предотвратит его смещение и можно проделать все остальные отверстия в консолях для дальнейшей, финальной фиксации рамки.

7

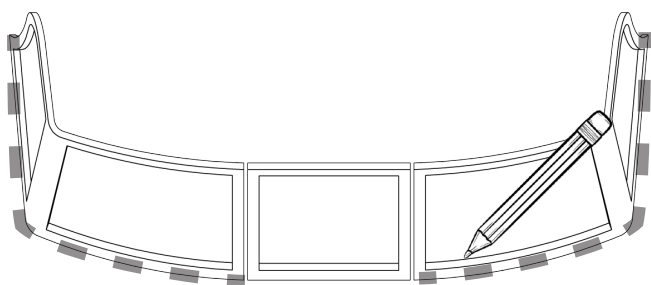

Очерчиваем контур рамки карандашом для дальнейшего наклеивания уплотнителя с клеевой основой.

8

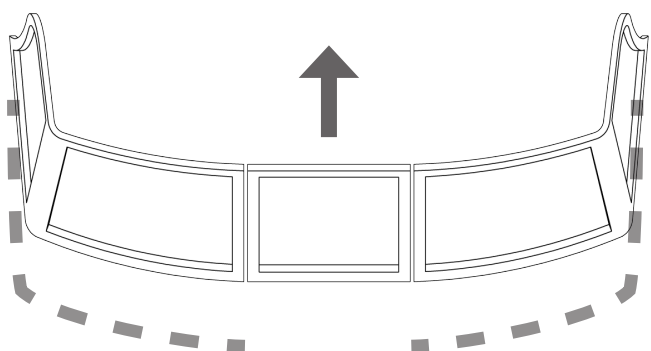

8.1 Откручиваем рамку от палубы лодки и снимаем её.

8.2 По линии ранее очерченной карандашом, наклеиваем уплотнитель на палубу лодки.

9

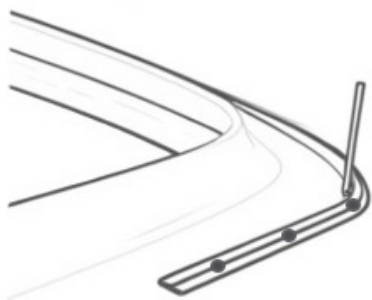

С помощью шила, в местах крепления рамки, делаем отверстия в уплотнителе, чтобы предотвратить налипание на саморезы клеевой основы.

10

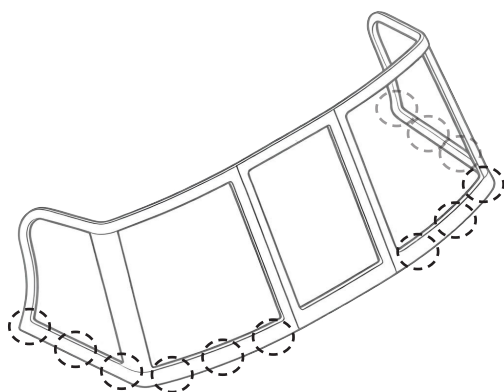

Устанавливаем рамку на место и фиксируем ее саморезами 4,2x25 через подготовленные ранее отверстия.

11

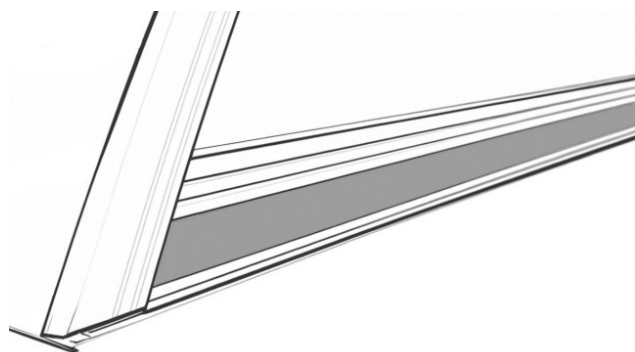

Закрываем монтажный паз в нижнем профиле, с помощью уплотнителя.

12

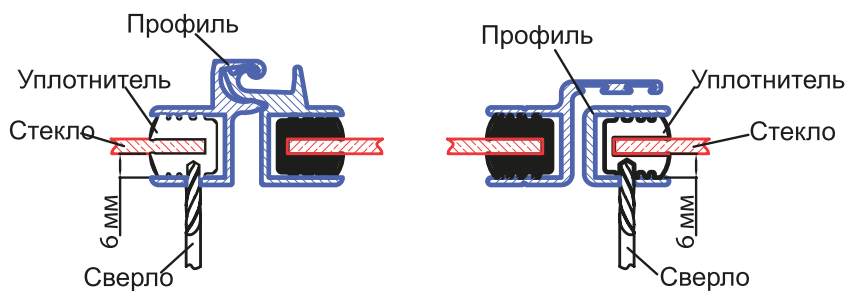

Сверловка бокового профиля для крепления упорных стоек.



Толщина уплотнителя в месте сверловки не более 6-ти мм. Стекло не сверлить, оно может лопнуть.

13

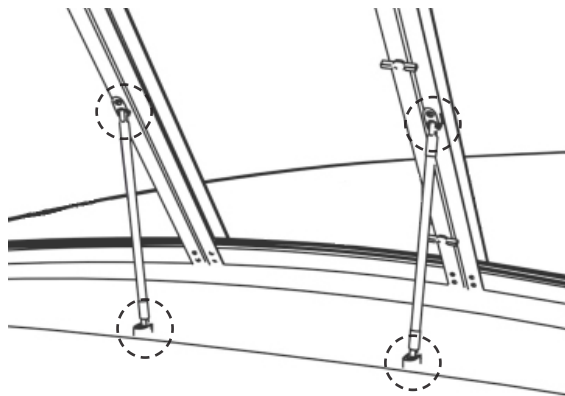

Устанавливаем упорные стойки обеспечивая оптимальную геометрию створа калитки. Просверливаем места установки, после крепим на вытяжные заклепки.

14

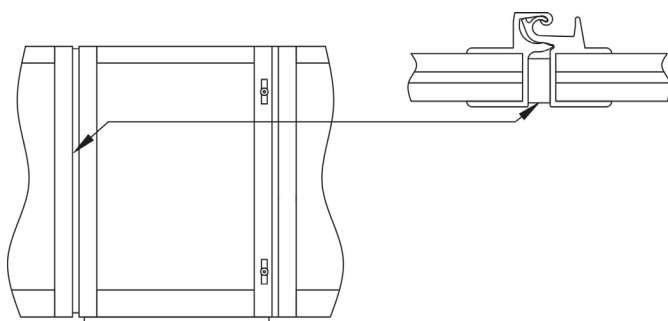

Наклеиваем уплотнитель 8x17 в проём калитки.

15

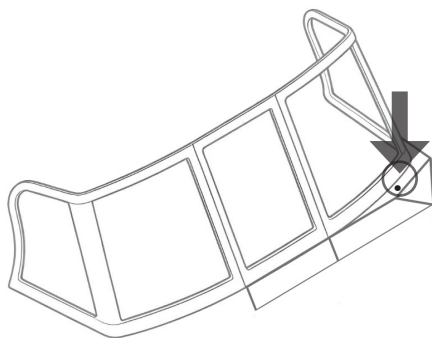

Устанавливаем отбойник на левую консоль (посадочное место ветрового стекла).

Необходимо открыть калитку и выбрать место размещения отбойника таким образом, чтоб он выполнял защитную функцию и не позволял профилю ветрового стекла ударяться о консоль.

На этом шаге установка заканчивается.
Спасибо за приобретение нашей продукции и хорошего сезона!